



Der Siphon/Filter ist mit dem weltweit patentiertem Bajonettverschluss im Gehäuse des Urinals verschließbar. Die Sperrflüssigkeit ist biologisch abbaubar.



Sie achten sehr auf Äusserlichkeiten? Wir auch!

Es gibt Menschen, die halten Funktionalität und Schönheit für Gegensätze. Wir gehören nicht dazu. Deshalb haben wir bei unserem FLAX Urinal nicht nur auf die inneren, sondern auch auf die äusseren Werte geachtet. Und es zu einem wahren Schmuckstück gemacht.

Von allen Seiten betrachtet, macht es eine überraschend gute Figur. Denn schlank, elegant und zeitlos – diese Formen können sich sehen lassen. Das SINAQUA Falcon Urinal besteht aus einem Material, das den Urin rückstandsfrei in einen Siphon leitet.

Ein Objekt. Drei Komponenten.

- Das SINAQUA Falcon Urinalbecken
- Der Siphon (Sealtrap™ cartridge)
- Die Sperrflüssigkeit (Allseal™)

Allseal™

- ist vollständig biologisch abbaubar
- leicht parfümiert
- dichtet vollständig ab
- signalisiert den Füllstand

Beste Qualität. Bestes Design.

- Bewährte Falcon Technologie
- Hochwertigste Sanitärkeramik
- Neuartige Siphonaufnahme aus hochglanzpoliertem Edelstahl
- Neuartige Siphonabdeckung aus Sanitärkeramik
- „Zielhilfe“
- Einfache Installation
- Passend für jede Abflusshöhe

Übrigens:

Das Neue SINAQUA Falcon Urinal – System ist gleich doppelt umweltfreundlich. Es senkt nicht nur drastisch den Wasserverbrauch, sondern reduziert auch die – CO₂-Emissionen deutlich.

vgl. Studie Daimler – Chrysler AG, 2002

Sie möchten sich von den attraktiven Formen unseres FLAX Urinals Ihr ganz persönliches Bild machen? Nehmen Sie Kontakt zu uns auf.



SIPHONE/FILTER SETS BEINHALTEN:

- Siphon/Filter
- Ein- und Ausbau Schlüssel (Pro-Key)
- Sperrflüssigkeitsbeutel
- Handschuhe
- Installationsbeschreibung
- Entsorgungsbeutel

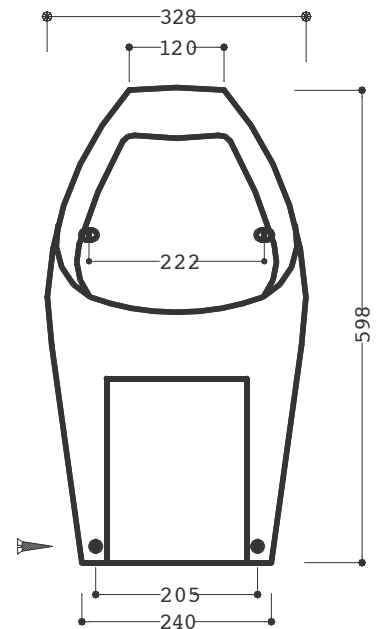
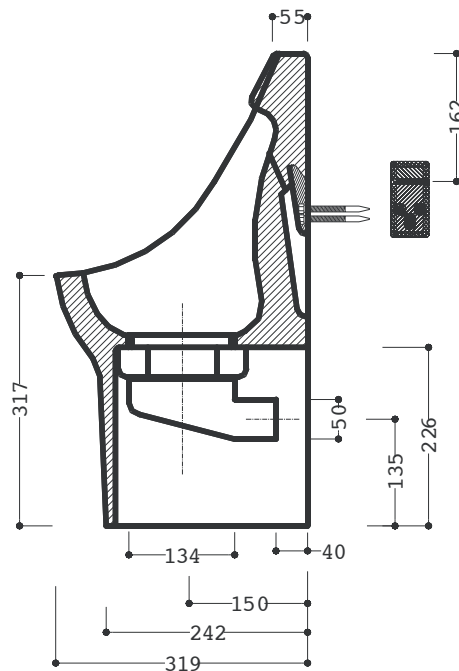

Falcon Sinaqua GmbH
 Im Neugrund 13
 64521 Groß-Gerau
 Tel: +49 30 38399150
 Fax: +49 30 38399154
 info@sinaqua.de • www.sinaqua.de

Falcon Waterfree Technologies, LLC
 International Headquarters
 11835 W. Olympic Blvd., Suite 1020E
 Los Angeles, CA 90064 USA
 Tel: 1.310.209.7250
 Fax: 1.310.209.7260
 world@falconwaterfree.com
 FalconWaterfree.com